

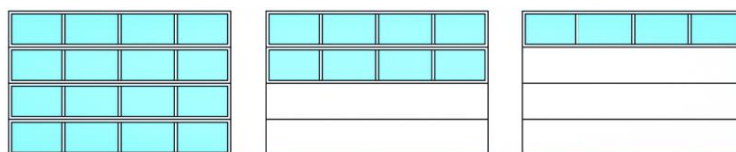

### OPZIONI COMPOSIZIONE FINESTRATURA:



### DESCRIZIONE/VOCE DI CAPITOLATO:

Porta sezionale ad apertura verticale, realizzata con pannelli in estruso di alluminio perimetrali dallo spessore di 40mm. Le finestre ricreate possono essere tamponate con griglie forate. Su richiesta sono disponibili diverse modalità di aerazione. L'aerazione della porta è disponibile in due versioni: vuoto su pieno, sia al 50% che all' 81%, o, in alternativa, mediante pannelli in metacrilato. Completa di guide laterali e superiori di scorrimento e molle di torsione per la compensazione del manto.

### ACCESSORI:

- Portina pedonale inserita nell'anta mobile da 800 oppure da 1200 mm di passaggio
- Portina pedonale decentrata
- Carter coprimolla
- Veletta coibentata
- Veletta in rete per aerazione

### AUTOMAZIONI:

Tutta la nostra gamma di porte sezionali viene automatizzata con motori elettromeccanici completi di gestione del rallentamento, regolabili sia in apertura che in chiusura e del sistema anti-schiacciamento che interviene nel caso di contatto, invertendo il moto ed impedendo così danni a persone o cose.

La motorizzazione è composta da un motore, encoder, micro per fine corsa in apertura e chiusura, centralina di comando, ricevitore radio, lampeggiante, telecomando quadricanale.

Le motorizzazioni adottate rispettano le norme vigenti in materia di sicurezza, affidabili, silenziose e di minimo ingombro, vantano caratteristiche tecnologiche particolarmente avanzate.

### COMPOSIZIONE STRUTTURA:

Tutte le porte sezionali sono realizzate al centimetro, manto in pannelli coibentati, guide laterali e superiore di scorrimento in acciaio zincato, carrelli laterali di scorrimento, cerniere intermedie di tenuta, albero superiore con molle a torsione, funi di scorrimento laterali, tubolare laterali e superiori strutturali di fissaggio.

## POSA IN LUCE

vista laterale

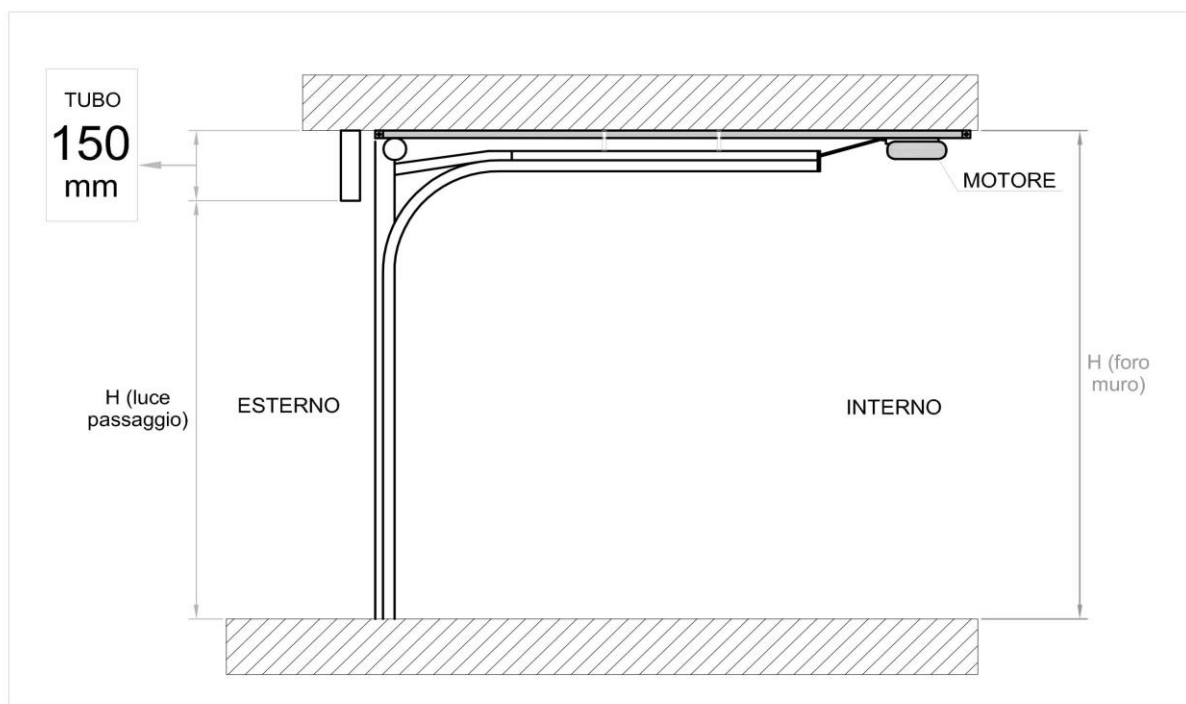

## POSA IN LUCE

vista dall'alto

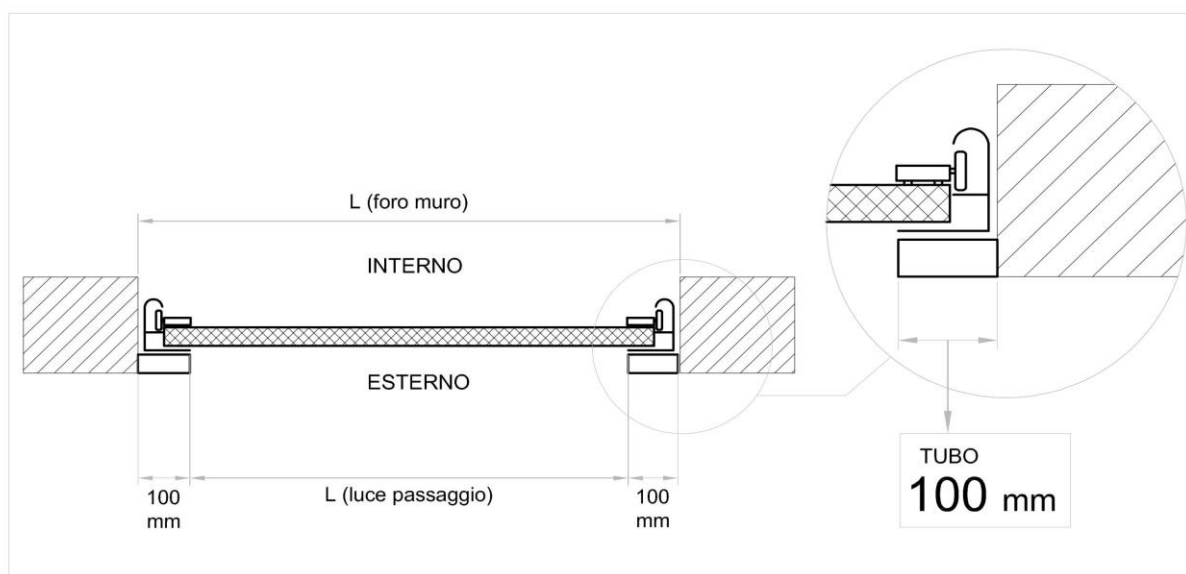



## POSA OLTRE LUCE

vista laterale

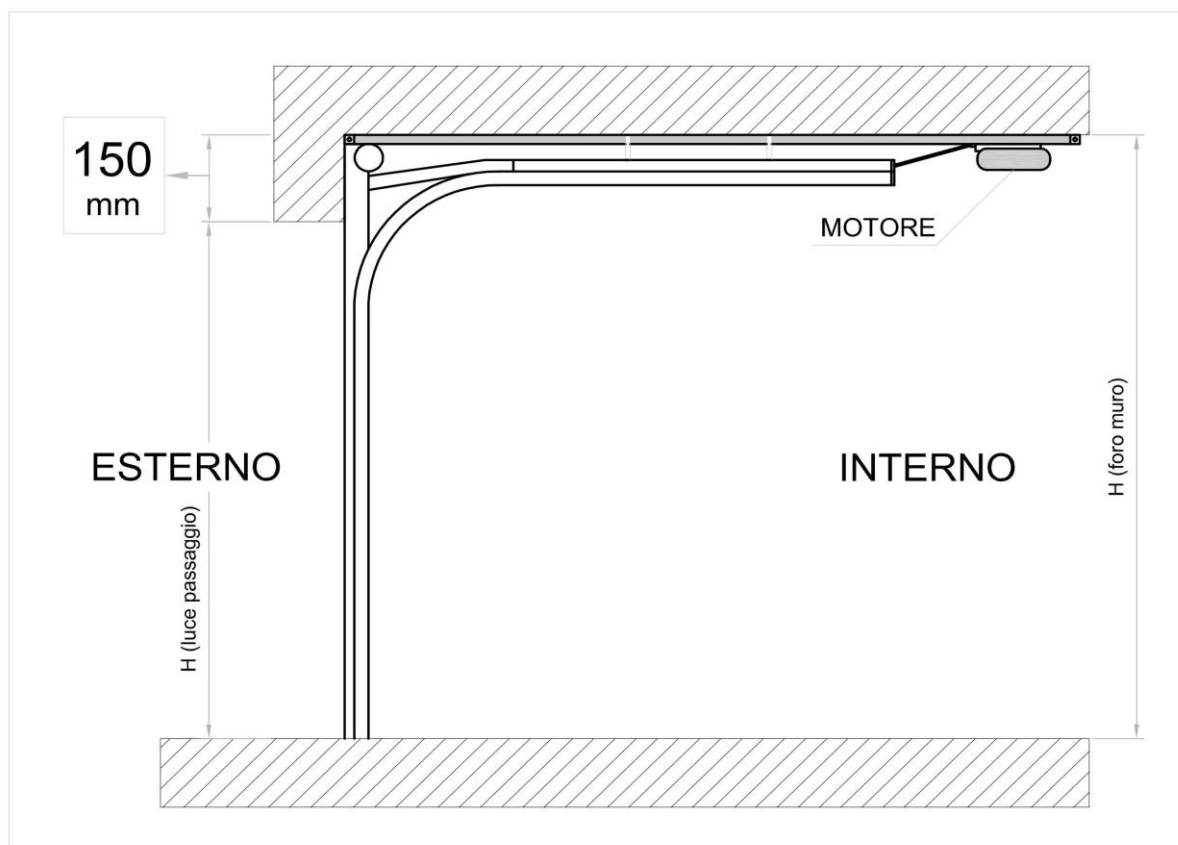

## POSA OLTRE LUCE

vista dall'alto

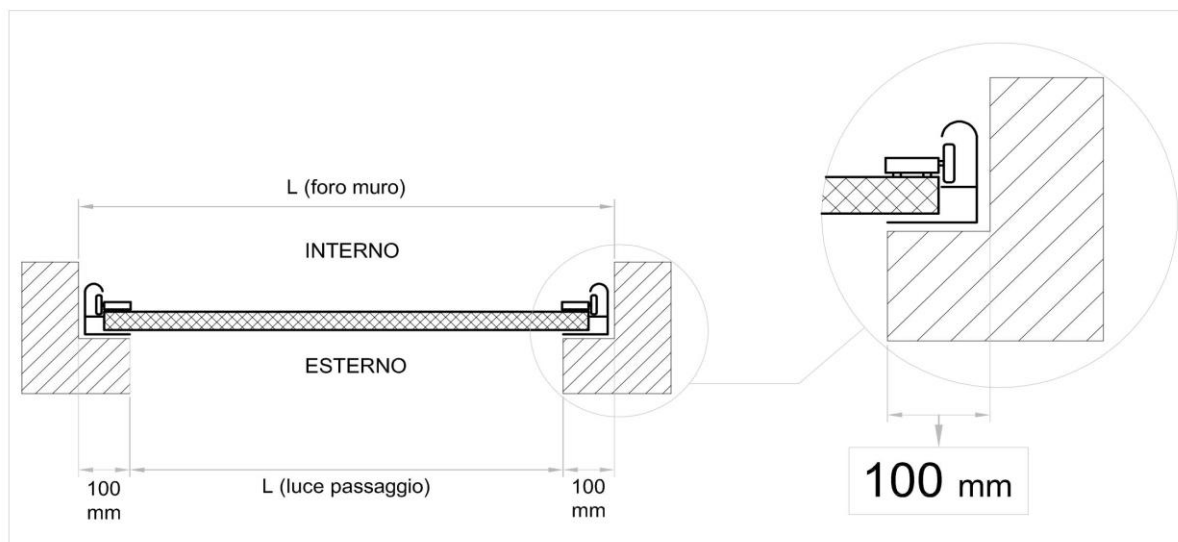



**[www.serrandefilippi.com](http://www.serrandefilippi.com) - [info@serrandefilippi.com](mailto:info@serrandefilippi.com)**

**Via E. Mattei, 18 - 24050 Calcinato (BG) - Tel. 035 842333**